

DIGIHELIC® 差压控制器

三合一差压控制器

提供校准服务

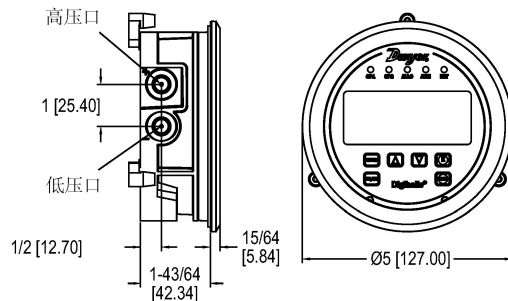
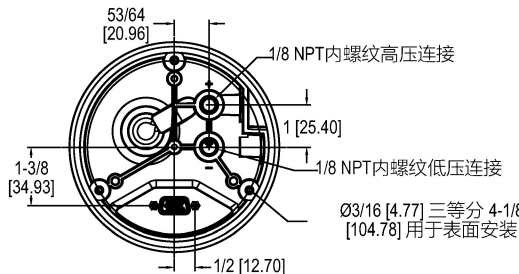

DHC系列DigiHelic®差压控制器是三项功能的组合仪表，包括数显差压表、继电器控制输出差压开关，电流和电压信号输出的差压变送器。三合一组合可以精简库存，节约安装时间和成本。DHC系列DigiHelic®差压控制器最适用于差压测量，风速测量，风量测量，可选多种工程单位，单向双向组合量程。在极低差压测量时能达到1.5%的精度，超过1英寸水柱量程的仪表能够达到0.5%的精度。可以在现场进行校准，更容易维护和保持其准确性。此外，DHC系列DigiHelic®差压控制器带有2个可调死区的单刀双掷继电器开关。使用内置菜单进行配置，可调整4-20mA对应的量程范围、可选的电压信号输出，可选Modbus®或BACnet通讯，使用简易方便，应用广泛。

优点/特点

- 多功能的创新仪表，三合一的设计，可以精简库存，节约安装时间和成本。
- 在极低差压测量时能达到1.5%的精度，超过1英寸水柱量程的仪表为0.5%的精度。
- 使用内置菜单进行配置安全可靠
- 可选不锈钢表框现场对DHC控制器进行升级

产品应用场合

- 风量
- 过滤器状态
- 风管或建筑物静压
- 风门和风机控制

型号表			
型号	量程	型号	量程
DHC-002	0.25 in w.c.	DHC-208	±5 in w.c.
DHC-003	0.5 in w.c.	DHC-209	±10 in w.c.
DHC-004	1 in w.c.	DHC-053	60 Pa
DHC-006	2.5 in w.c.	DHC-055	125 Pa
DHC-008	5 in w.c.	DHC-056	250 Pa
DHC-009	10 in w.c.	DHC-253	±60 Pa
DHC-010	25 in w.c.	DHC-255	±125 Pa
DHC-011	50 in w.c.	DHC-256	±250 Pa
DHC-012	100 in w.c.	DHC-082	6 mm w.c.
DHC-202	±0.25 in w.c.	DHC-084	25 mm w.c.
DHC-203	±0.5 in w.c.	DHC-282	±6 mm w.c.
DHC-204	±1 in w.c.	DHC-284	±25 mm w.c.
DHC-206	±2.5 in w.c.		

选项	
订购时请加后缀	描述
-FC	工厂校准证书
-NIST	NIST可溯源校准证书
-SS	304拉丝不锈钢表圈
举例: DHC-202-FC	

技术指标

介质：空气，不可燃的兼容气体。
 材质：咨询工厂。
 外壳材料：聚碳酸酯。
 精度：所有量程±0.5%FSO，除了0.5 in w.c.量程的精度为±1% FSO，量程小于或等于±0.25 in w.c.的精度为±1.5%FSO。
 稳定性：每年 < ±1%FSO。
 压力限制：量程 > 1 in w.c.：最大操作压力6 psi，爆裂压力6 psi；量程 ≤ 1 in w.c.：最大操作压力3.6 psi，爆裂压力6 psi。
 温度限制：-4 至 158°F (-20 至 70°C)。
 温度影响：0.02% FS/°F (0.36%FS/°C)。
 电源要求：12-28VDC 或 12-28VAC 50至400Hz。
 功耗：最大3VA。
 输出信号：4-20mA (4线)；0-10V、0-5V、1-5V和2-10V (4线)。通讯：BACnet MS/TP或Modbus® RTU。
 支持的波特率：9600、19200、38400、57600、76800、115200。
 设备负载：1/8 单位负载。
 零点和量程调整：可通过菜单配置。
 响应时间：400ms (当阻尼设置为0时)。
 显示：带背光的LCD显示屏，LED状态指示灯。
 电气连接：15针高密度D型公接头。带18"(46cm)长的15芯电缆。
 过程连接：侧面和背面有1/8"NPT内螺纹接口。
 外壳防护等级：NEMA 4X(IP66)。
 安装方向：任意方向。
 尺寸：5"(127mm) x 1.9"(48mm)深。
 重量：8.8 盎司 (250克)。
 机构认证：BTL、CE。

开关技术指标

开关类型：2个单刀双掷继电器。
 额定值：1A@30VAC/VDC。
 设定点调整：可通过菜单配置。

配件

型号	描述
A-299	表面安装架
A-300	嵌入式安装架
A-301	连接1/4"金属管的静压取压头
A-302	连接3/16"和1/8"内径软管的静压取压头
A-302F-A	303不锈钢带安装法兰的静压头，用于3/16"内径软管。4"插入深度，带安装螺钉
A-330	1/8"管堵，六角螺帽，镀铜
A-331	1/8"NPT过滤排气塞，尼龙和烧结金属
A-489	4"带法兰的直式静压取压头